

K TİPİ KİOSK KABİN SERİSİ

ENDÜSTRİYEL KİOSK

artech
art of technology

Endüstriyel Bilgisayar Çözümleri

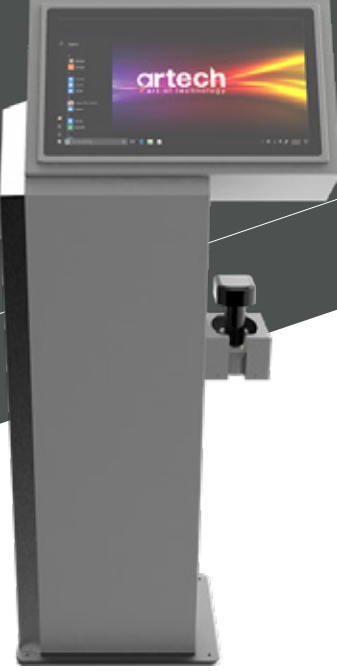

Detaylı bilgi için
QR kodu okutunuz.



Artech Endüstriyel Kiosklar, üretim tesisleri başta olmak üzere birçok endüstriyel alanda kullanıma uygun olarak tasarlanmış, yüksek performans ve dayanıklılık sunan tek parça dokunmatik ekran çözümdür. 15", 17", ve 21" ekran seçenekleri sunan bu kiosk kabinler, filtreli fan sistemi/USB port çıkışı ve ince endüstriyel toz korumalı metal kasa gibi özellikleriyle dikkat çekmektedir. Ayrıca, tercihe bağlı kişiselleştirilebilir renk seçenekleri ile her türlü endüstriyel ortama estetik bir uyum sağlar.

ANA AVANTAJLAR

- **Yerli Üretim Avantajı:** Yüksek kalite standartlarında yerli üretim ile güvenilirlik.
- **Tek Parça Dokunmatik Ekran:** Kullanıcı dostu arayüz ve kolay etkileşim.
- **USB Port Çıkışı:** Kolay bağlantı ve genişletilebilirlik imkanı.

ÖNE ÇIKAN ÖZELLİKLER

- **Çoklu Ekran Seçenekleri:** 15", 17", ve 21" ekran büyüklükleriyle esnek kullanım.
- **Robust Tasarım:** Dkp sac ile sağlam yapı ve elektrostatik toz boya ile ekstra koruma.
- **Filtreli Fan Sistemi / USB Port Çıkışı:** İdeal sıcaklık kontrolü ve kolay bağlantı imkanları.
- **İnce Endüstriyel Toz Korumalı Metal Kasa:** Uzun ömürlü kullanım ve dayanıklılık.
- **Kişiselleştirilebilir Renk Seçenekleri:** Her endüstriyel ortama uyum sağlayacak estetik.

TEKNİK ÖZELLİKLER

SİPARİŞ KODU

PSU : AC - 220 VAC

DİĞER

15" 17" 21.5" Ekran : (Opsiyonel)

Barkod Okuyucu Askısı : (Opsiyonel)

Usb Port - 2x : (Opsiyonel)

Klavye Tutucu : (Opsiyonel)

BESLEME

Giriş : 220 VAC

